

# TWL Sonderspeicher

*Speicher sind unser Element*



## *TWL produziert individuelle Sonderspeicher nach Kundenwunsch und Maßvorgaben.*



### *Wenn es im Keller zu eng wird, hilft Ihnen TWL gerne mit einer Sonderanfertigung.*

Unsere hauseigene Sonderspeicherfertigung hat sich darauf spezialisiert Probleme zu lösen, in dem sie individuelle Speicher auch nach Kundenwunsch fertigt. Unterschiedliche Szenarien sorgen für unterschiedlichste Aufgabenstellungen.

Große Firmenkompexe benötigen mitunter größere Volummen, jenseits der von uns standardmäßig verfügbaren 10.000 Liter. Kleine Kellerräume mit niedriger Deckenhöhe erlauben oft nicht die Verwendung eines Serienspeichers oder stark verwinkelte, schwer zugängliche Räume verhindern den ordnungsgemäßen Anschluss an die vorhandenen Muffen eines handelsüblichen Speichers.

Wer auf solche oder ähnliche Probleme stößt ist bei der TWL in guten Händen. Unsere Sonderspeicher-Profis fertigen individuelle Lösungen für Ein- u. Mehrfamilienhäuser, gewerbliche Gebäude und öffentliche Einrichtungen.

### *Hervorragende Qualität für individuelle Ansprüche und Bedürfnisse.*

Unsere Sonderspeicher werden inklusive der passenden Isolierung sowie den individuell benötigten Anschlüssen und Flanschen gefertigt. Wir bauen für Sie nach Maß, und das bis zu einer maximalen Speichergöße von 40.000 Litern. Der maximale Durchmesser für unsere Sonderanfertigungen beträgt 2.400 Millimeter.

Die Speicher werden unter Anwendung der DIN 4753 und der DIN EN 12897, in Verbindung mit optimierter Fertigung und zugelassenen Schweißverbindungen nach Werksnorm gefertigt. In der Produktion werden ausgewählte Materialien mit Gütenachweis, wie z. B. Qualitätsstahl S235JR+AR oder Edelstahl 1.4571 (V4A), verwendet.

### *Komfortable Bestellung, einfachste Strukturen und problemlose Abläufe.*

Der Entstehungsprozess für Sonderspeicher ist denkbar einfach. Sie schildern uns die Situation und Ihre Wünsche, z. B. telefonisch, per E-Mail oder Fax, und wir kalkulieren ihre Sonderanfertigung. Daraufhin erhalten Sie von uns ein Preisangebot. Kommt es dann zum Auftrag, fliegen in unserer Produktionsstätte die Funken. Unsere qualifizierten Mitarbeiter werden alles daran setzen, Ihnen ein erstklassiges Produkt zu fertigen, das wir Ihnen mit 5 Jahren Herstellergarantie gerne liefern.

Mit unserem vorgefertigtem Sonderspeicherformular geht es noch einfacher. Ein entsprechendes Formular zur Anfrage finden Sie in dieser Broschüre und auf unserer Internetseite: [www.twl-technologie.de](http://www.twl-technologie.de).

## Mögliche Konfigurationen und wählbare Optionen für TWL-Sonderspeicher.

### Speichertypen:

- Pufferspeicher
- Kältespeicher
- Trinkwasserspeicher
- Druckluftkessel
- Saisonspeicher

### Maximale Konfiguration:

- bis maximal Ø 2.400 Millimeter
- bis maximal 40.000 Liter (druckabhängig)
- bis maximal 16 bar (volumenabhängig)
- Auf Wunsch Prüfstellen zertifiziert

### Anschlussvarianten:

- Anschlüsse mit Innen- u. Außengewinde
- Vorschweißflansche
- Nut-Anschlüsse für Victaulic Verbinder

### Isolierungen:

- Verschiedene Effizienzklassen
- Diffusionsdichte Kälteisolierung
- Verkleidung mit Blechmantel

### Beschichtung:

- Schutzlack
- AGI-Beschichtung für Kältespeicher
- Feuerverzinkt
- Epoxidharz



## *Victaulic Schellen für Nut-Anschlüsse. Zur einfachen und sicheren Verbindung von Mehrspeichersystemen.*

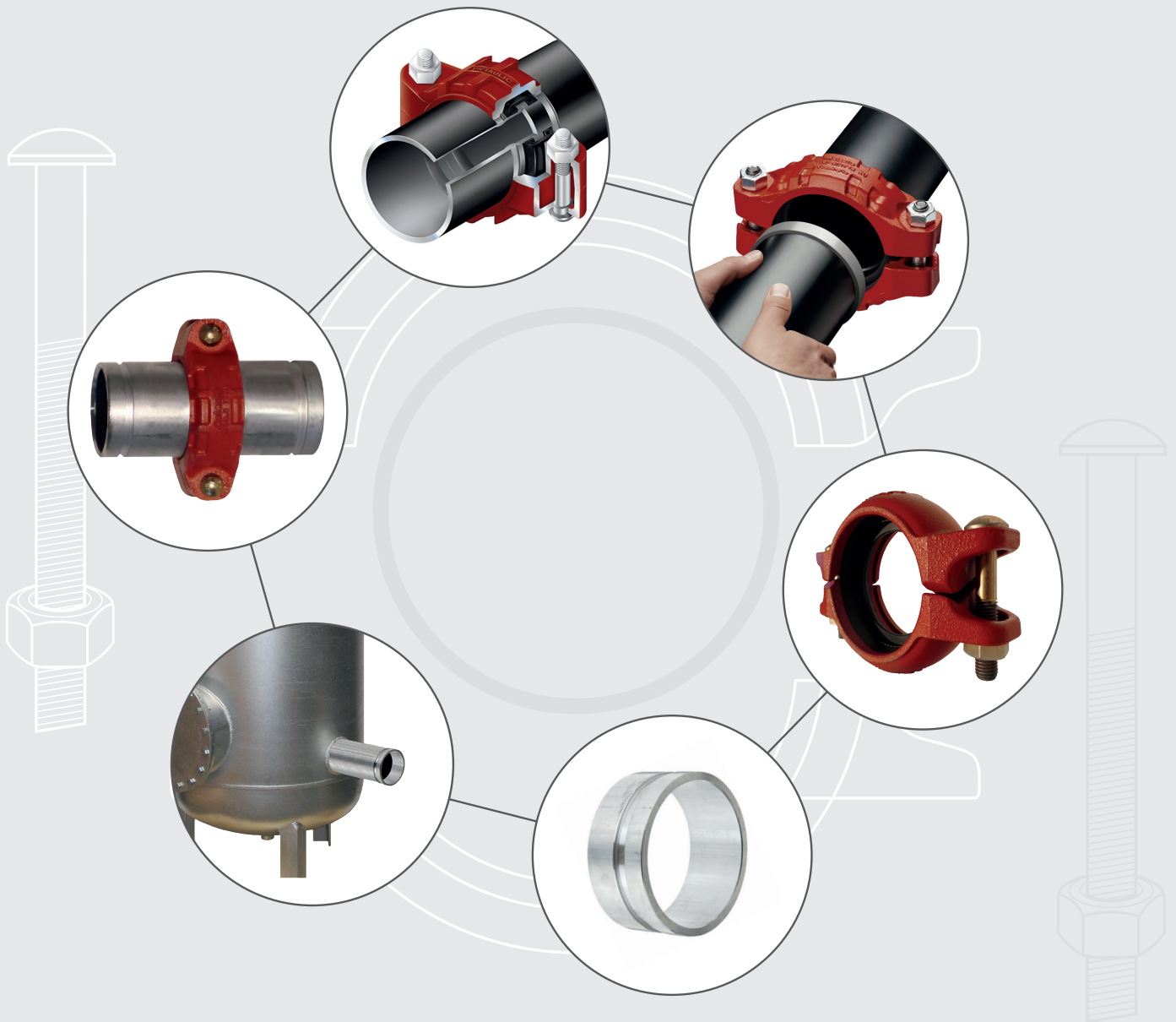

### *Vorbereitete Victaulic-Anschlüsse mit entsprechender Nut optional möglich.*

Wir bieten sowohl für unsere Serienspeicher zur Verbindung einer Speicherbatterie als auch für Sonderspeicher nach Kundenwunsch Nutanschlüsse für Montageschellen von Victaulic an. Dieses System bietet im Gegensatz zu herkömmlichen Verbindungsarten den Vorteil einer schnelleren Montage. Mehrere gegenüber und untereinander liegende Anschlüsse zweier Behälter müssen nicht exakt zueinander stehen, wie es z. B. bei Bodenebenen der

Fall ist. Sie können trotzdem leicht und dauerhaft druckbeständig miteinander verbunden werden. Das Einsatzgebiet der Victaulic-Kupplungen ist häufig auch bei größeren Objekten im Anlagenbau zu finden. Daher bieten wir optional bei unseren Sonderspeichern eine Ausführung mit Nutanschlüssen an. Der bereits am Speicher vorhandene und für das Victaulic-System geeignete Anschluss wird mittels Victaulic-Schelle mit der weiterführenden genuteten Rohrleitung dauerhaft verbunden. Das System spart Zeit, bietet Flexibilität und ein hohes Maß an Sicherheit. Auf Wunsch werden die benötigten Schellen von uns mitgeliefert.

## Mögliche Zertifizierungen für TWL-Sonderspeicher.

Mögliche Zertifikate und Prüfstellen:

- AD-2000 HP-0
- DIN EN ISO 3834-2
- MSZ EN ISO 14001
- ISO 9001:2015
- TÜV

Bezug unserer Produkte nur über das Fachhandwerk oder den Handel. Weitere Informationen finden Sie auf unserer Internetseite.

Anlagenspezifische Ausschreibungstexte stellen wir Ihnen auf Wunsch gerne zur Verfügung.





### *AGI Oberflächenbeschichtung*

Beschichtung für Behälter nach Arbeitsblatt AGI Q 151 Gesamtsystem 1.4. Bestehend aus Oberflächenvorbereitung, Grundbeschichtung mit Epoxidharzzinkstaub min. 80 µm, Deckbeschichtung aus Epoxidharzeisenglimmer min. 80 µm. Beschichtung unbedingt erforderlich als Untergrundvorbereitung für Kälteschutzisolierung.

### *Kälteschutzisolierung diffusionsdicht*

Diese Isolierung ist ganzflächig kraftschlüssig verklebt, besteht aus synthetischem Kautschuk und verhindert Schwitzwasserbildung. Die Wärmeleitfähigkeit beträgt max. 0,035 W/m<sup>2</sup>K, Brandschutzklasse B1, schwer entflammbar, nach DIN 4102-1. Vorher ist unbedingt eine Oberflächenbeschichtung nach AGI erforderlich.

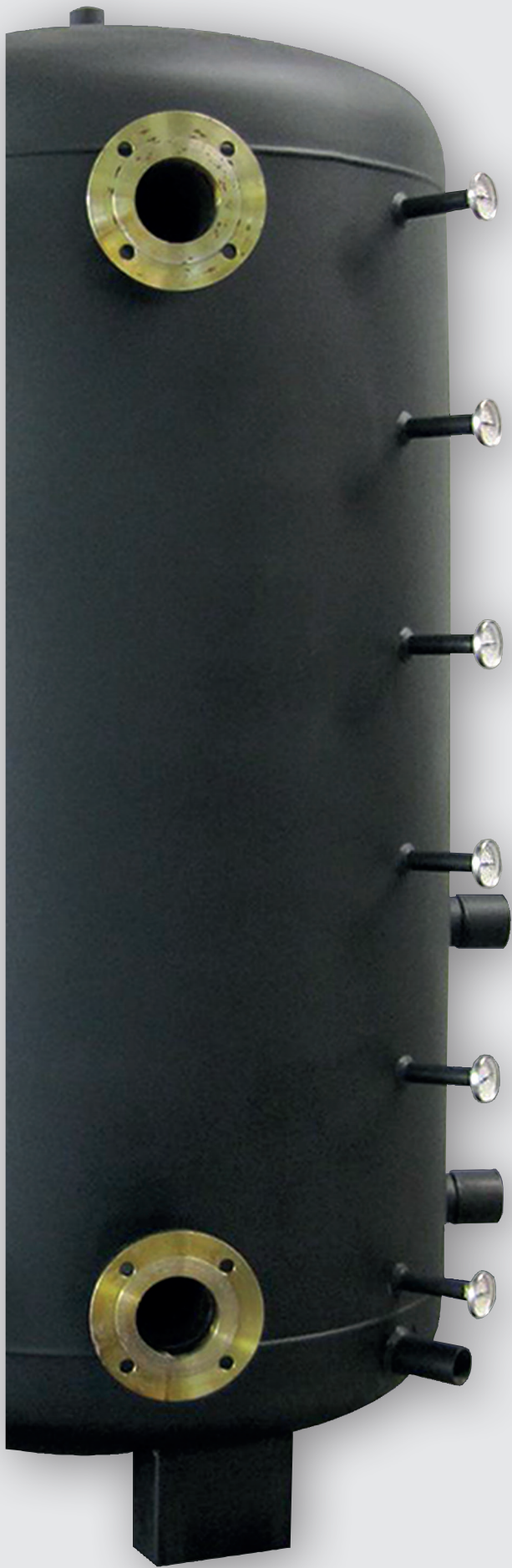

# Sonderspeicher Faxvorlage

Bitte Position der Stutzen schematisch einzeichnen

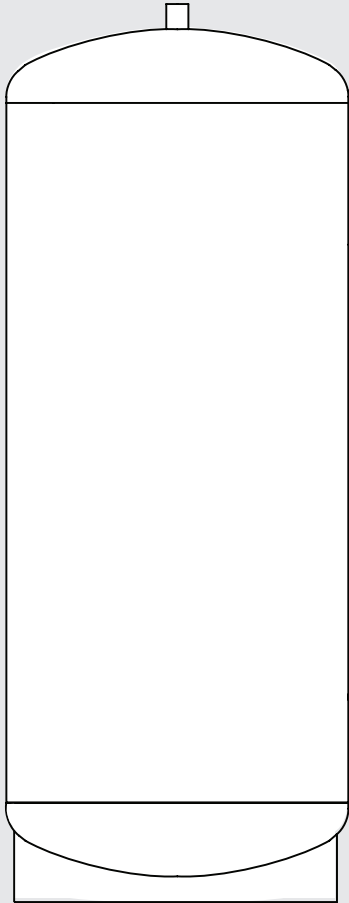

Angebots-Nr. von TWL:	
Angebotsdatum:	

Anfrage von Firma:	
Telefon:	
Kommission:	

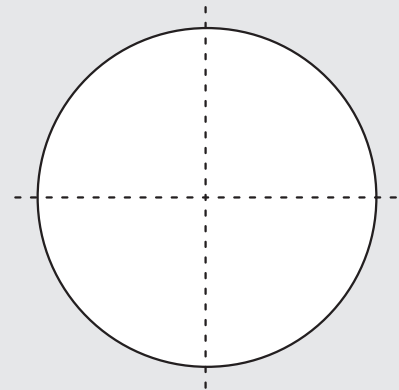

Pufferspeicher: \_\_\_\_\_ Liter \_\_\_\_\_ bar  
 Durchmesser: \_\_\_\_\_ mm ( ohne Isolierung )  
 Durchmesser: \_\_\_\_\_ mm ( mit Isolierung )  
 Höhe gesamt: \_\_\_\_\_ mm Material: \_\_\_\_\_  
 Entlüftung: \_\_\_\_\_ Zoll Entleerung: \_\_\_\_\_ Zoll  
 Thermometer- / Regler-Muffe: \_\_\_\_\_ Zoll, \_\_\_\_\_ Stück

Zutreffendes bitte ankreuzen:

- Standing
- 3-Fuß
- Isolierung \_\_\_\_\_
- AGI Beschichtung
- Kälteschutzisolierung \_\_\_\_\_ mm

Bitte Nichtzutreffendes streichen:

Pos.1: Flansch DN / Muffe / Victaulic DN: _____	PN: _____	Stück: _____
Pos.2: Flansch DN / Muffe / Victaulic DN: _____	PN: _____	Stück: _____
Pos.3: Flansch DN / Muffe / Victaulic DN: _____	PN: _____	Stück: _____
Pos.4: Flansch DN / Muffe / Victaulic DN: _____	PN: _____	Stück: _____
Pos.5: Flansch DN / Muffe / Victaulic DN: _____	PN: _____	Stück: _____
Pos.6: Flansch DN / Muffe / Victaulic DN: _____	PN: _____	Stück: _____

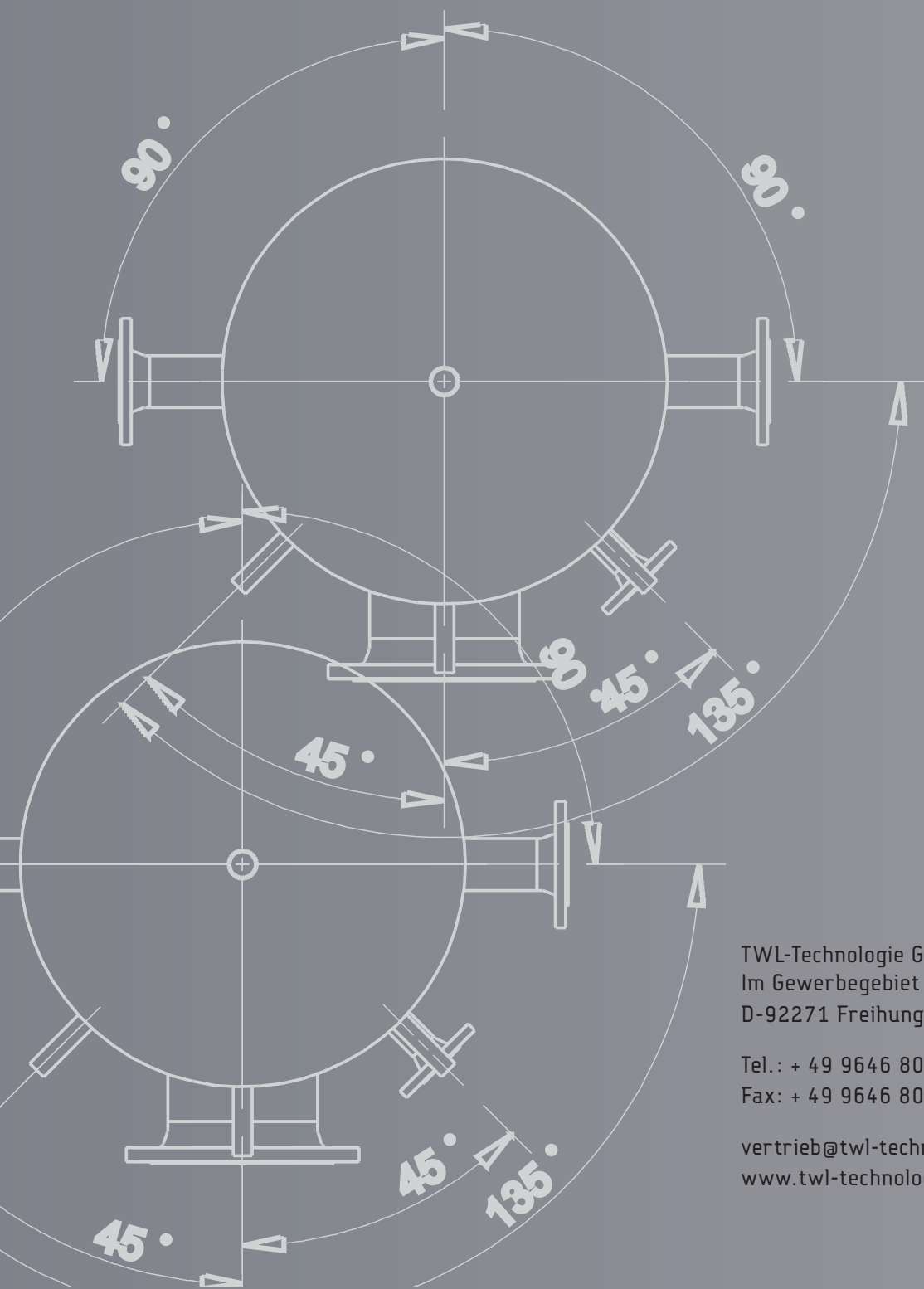

TWL-Technologie GmbH  
Im Gewerbegebiet 2 - 12  
D-92271 Freihung

Tel.: + 49 9646 80918 - 10  
Fax: + 49 9646 80918 - 27

[vertrieb@twl-technologie.de](mailto:vertrieb@twl-technologie.de)  
[www.twl-technologie.de](http://www.twl-technologie.de)



2018-01

