

Technische Änderungen im Zuge der Weiterentwicklung vorbehalten.  
Maßangaben können eine Toleranz von +/- 5 mm aufweisen!

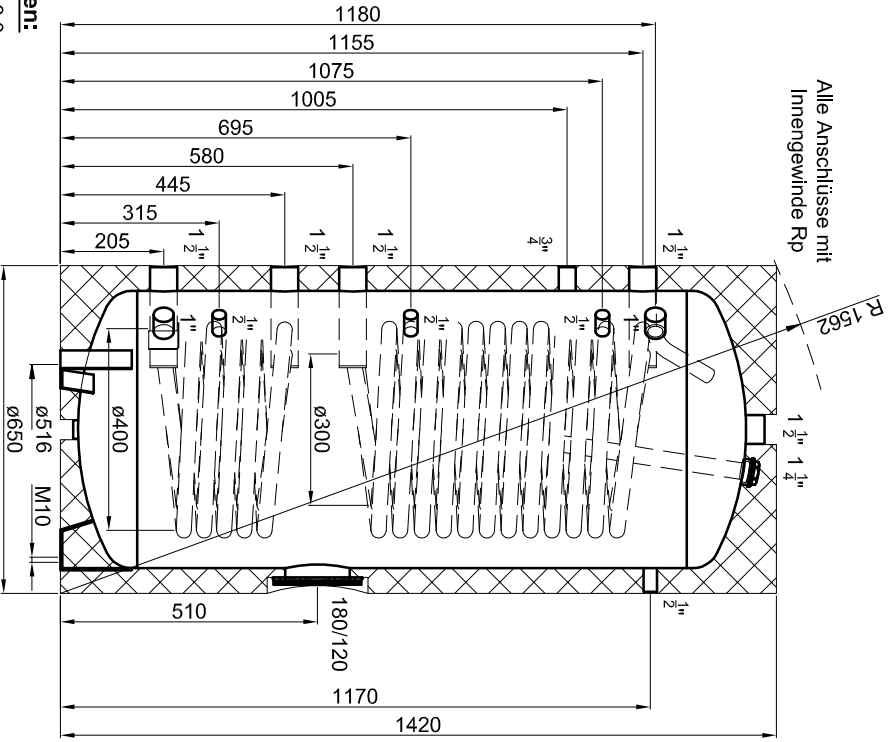

Alle Anschlüsse mit  
Innengewinde Rp

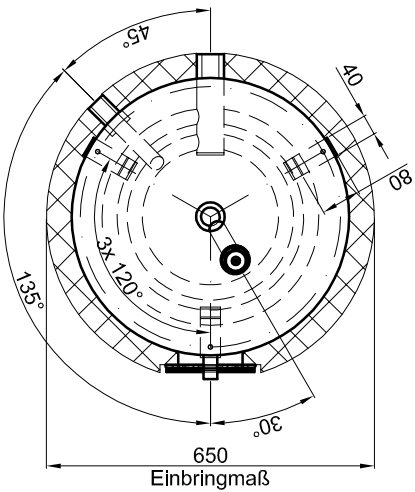

**Materialstärken:**  
Mantelblech: 3,0 mm  
Körperböden: 4,0 mm  
Materialstärken sind nicht dargestellt!

PU-Hartschaum  
fest aufgeschäumt



**Betriebsangaben:**

**Behälter:**  
Nennvolumen: 281 l  
zulässiger Druck (ps): 10,0 bar  
Prüfdruck (pT): 15,0 bar  
zulässige Temperatur (rs): 0 - 95 °C  
zulässiges Medium: Trinkwasser  
Gewicht: 145 kg  
Werkstoff: S235JR+AR  
Korrosionsschutz: außen beschichtet

**Glattröhren-Wärmetauscher unten:**  
Übertragungsfläche: 1,3 m<sup>2</sup>  
Inhalt: 7,2 l  
zulässiger Druck (ps): 16,0 bar  
zulässige Temperatur (rs): 0 - 110 °C  
zulässiges Medium: Wasser/Glykol  
Werkstoff: S235JR+AR

**Glattröhren-Wärmetauscher oben:**  
Übertragungsfläche: 2,9 m<sup>2</sup>  
Inhalt: 16,6 l  
zulässiger Druck (ps): 16,0 bar  
zulässige Temperatur (rs): 0 - 110 °C  
zulässiges Medium: Wasser/Glykol  
Werkstoff: S235JR+AR

TWL-Technologie GmbH  
Im Gewerbegebiet 2 - 12  
D-92271 Freihung  
www.twl-technologie.de

Bearbeiter:	Datum:	Maßstab:
---	03.01.2022	M 1:15
Emailleter Hochleistungs-Solarspeicher Typ SWP-2-300		
Art-Nr. SWP2.0300		